

SCHARFEN

Vollautomatischer Schnellschneider

Modell VA 4000



99 frei programmierbare Ablegeprogramme (PLU).

Benutzerfreundliche, selbsterklärende Symboltastatur.

Graphische Darstellung des Schneidprogrammes.

Bedienerführung auf dem Display.

Wartungsfreier Getriebedirektantrieb. Messerdurchmesser 330 mm.

Bis zu 4 Stapel oder bis zu 9 gefächerte Reihen nebeneinander und bis zu 9 Lagen übereinander.

Modell VA 4000

SCHARFEN

Vollautomatischer Schnellschneider

Modell VA 4000

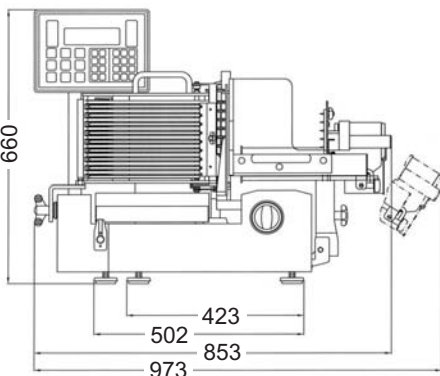
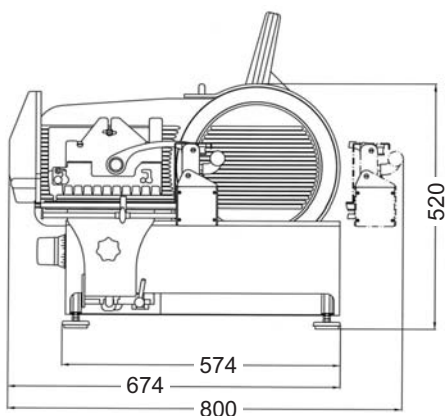

Modell VA 4000 AT

Technische Daten

Aufstellfläche

(L x B): 574 x 502 mm

Außenmaß

(L x B x H): 620 x 853 x 660 mm

Schlittentisch

(L x B): 275 x 360 mm

Gewicht ca. 80 kg

Spannung

wahlweise 400 V Drehstrom
oder 230 V Wechselstrom

Leistungsaufnahme 0,6 kW

Geräuschpegel <70 dB (A)

Messer

330 mm Ø, rostsicheres
Spezial-Hartchrom-Messer mit
Hohlschliff; lange Schnithaltigkeit

Schnittstärkeneinstellung

0 - 10 mm (stufenlos)

Schneidlänge

255 mm

Schneidhöhe

195 mm

Schneidgeschwindigkeit

einstellbar: ca. 25 - 55 Schlittenhübe
pro Minute.

Präzises Schneiden

mittels separatem Getriebemotor für
den Messerantrieb. Durch Direktantrieb
98 % Kraftübertragung auf das Messer.

Stapeln

1 - 4 Stapel pro Arbeitsgang
einstellbar,
maximale Stapelhöhe
80 mm

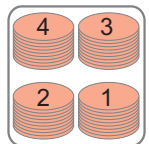

Fächern längs

Fächerabstand bis 30 mm
stufenlos einstellbar, pro
Arbeitsgang wahlweise
1 - 2 gefächerte Reihen
nebeneinander und bis zu
9 Lagen übereinander

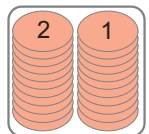

Fächern quer

Fächerabstand längs und
quer bis 30 mm stufenlos
einstellbar, pro Arbeitsgang
wahlweise 1 - 9
gefächerte Reihen
nebeneinander und bis zu
9 Lagen übereinander

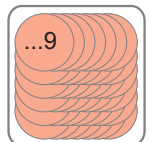

Kreis ablegen

Rundablage mit einem
Durchmesser bis zu
230 mm einstellbar und
bis zu 9 Lagen übereinander

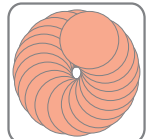

99 programmierbare Ablegeprogramme

Einfacher Abruf durch Eingabe einer 3-
stelligen PLU Nummer zwischen 001 und 999.
Alle zum Schneiden benötigten Daten wie
Artikelbezeichnung, Schneidgeschwindigkeit,
Scheibendicke und sämtliche Parameter
zum Stapeln. Fächern längs, Fächern
quer oder Kreis ablegen werden gespeichert.

Sicherheit und Hygiene

Modell VA 4000 entspricht den gültigen
gesetzlichen Sicherheits- und Hygienevorschriften.
Schleifapparat abnehmbar.
Reinigung: Schlittentisch abklappbar.
Kettenrahmen, Abschlager und Auffang-
platte abnehmbar.
Alle mit dem Schneidgut in Berührung
kommenden Metallteile sind aus
rostfreiem Edelstahl.

Das Modell VA 4000 ist in folgenden Sonderausführungen lieferbar:

In Teflonausführung

ideal für das Schneiden von Käse. Schlittentisch, Anschlagplatte,
Messerschutzplatte und Messer sind mit Teflon beschichtet.
Kein Schmierfleck und kein Kleben mehr. Aufkrustungen werden
zuverlässig verhindert. Schnelle und einfache Trockenreinigung.
Sonst alle Daten wie oben.

Mit **größerem Schlittentisch** (L x B): 275 x 530 mm. Ideal für großes
Schneidgut. Sonst alle Daten wie oben. Sonderausführungen auf Anfrage.

Mit **Krallenrestehalter** anstelle der Standardausführung.

Mit **Aufstellbock** aus rostfreiem Edelstahl (L x B x H) 735 x 645 x 670 mm.
Ausführung feststehend oder rollbar.

Ausführung mit **Transportband** siehe Prospekt VA 4000 AT.

Spezialausführung Modell **VA 4000 P** vorbereitet für den Anschluss
an **automatische Verpackungsmaschine** und/oder **Interleaver**.
Mit Auffangrechen für die Übergabe der geschnittenen Portion an die
Verpackungsmaschine. Weitere Informationen auf Anfrage.

Hermann Scharfen GmbH & Co. Maschinenfabrik KG • D 58413 Witten • Postfach 2304 • Germany
Tel. +49-23 02-28 27 7-0 • Telefax +49-23 02-22 941 • E-mail mail@scharfen.de • Internet www.scharfen.de